

Marke Piaggio
 Modell TYPHOON
 Ausführung AC
 9

MOKiX

Zeichnung 34.KM TELLER (7370)

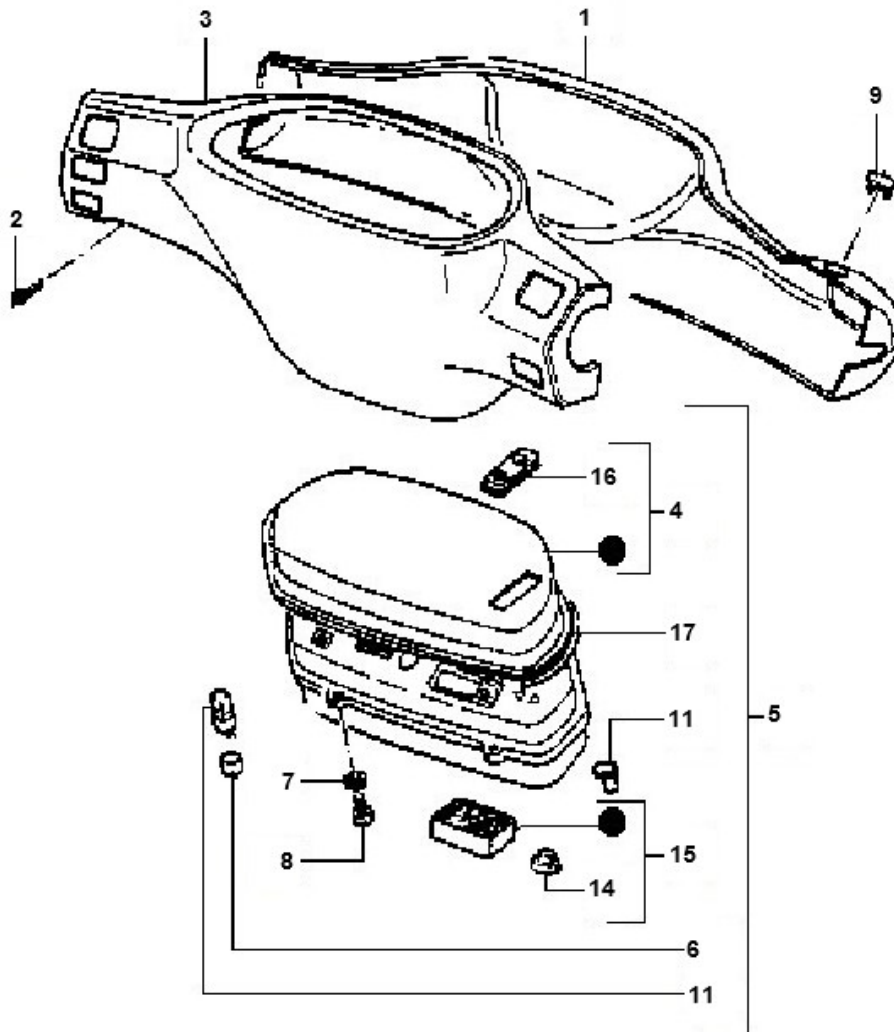

Verzeichnis	Artikelnummer	Beschreibung
01	21029	LENKERVERKLEIDUNG PIAGGIO TYPHOON SCHWARZ ORG
01	21029	LENKERVERKLEIDUNG PIAGGIO TYPHOON SCHWARZ ORG
02	259577	PIAGGIO KREUZKOPFSCHRAUBE 3.9x30
03	20487	LENKERVERKLEIDUNG PIAGGIO TYPHOON HINTEN SCHWARZ
04	9269	verfallen TACHOGLAS PIA TPH
05	582066	PIAGGIO C16-TEC 2T TACHO
06	6938	LAMPE T05 12V 1.2W (1)
15	AP8212406	PIAGGIO C80 LX 50-25km/h DIGITAL UHR
16	498365	PIAGGIO DRUCKKNOPF FUR UHR TEC2-C19