

Marke Piaggio
 Modell TYPHOON
 Ausführung AC
 9

MOKiX

Zeichnung 29.ELECTRISCHE DELEN (7376)

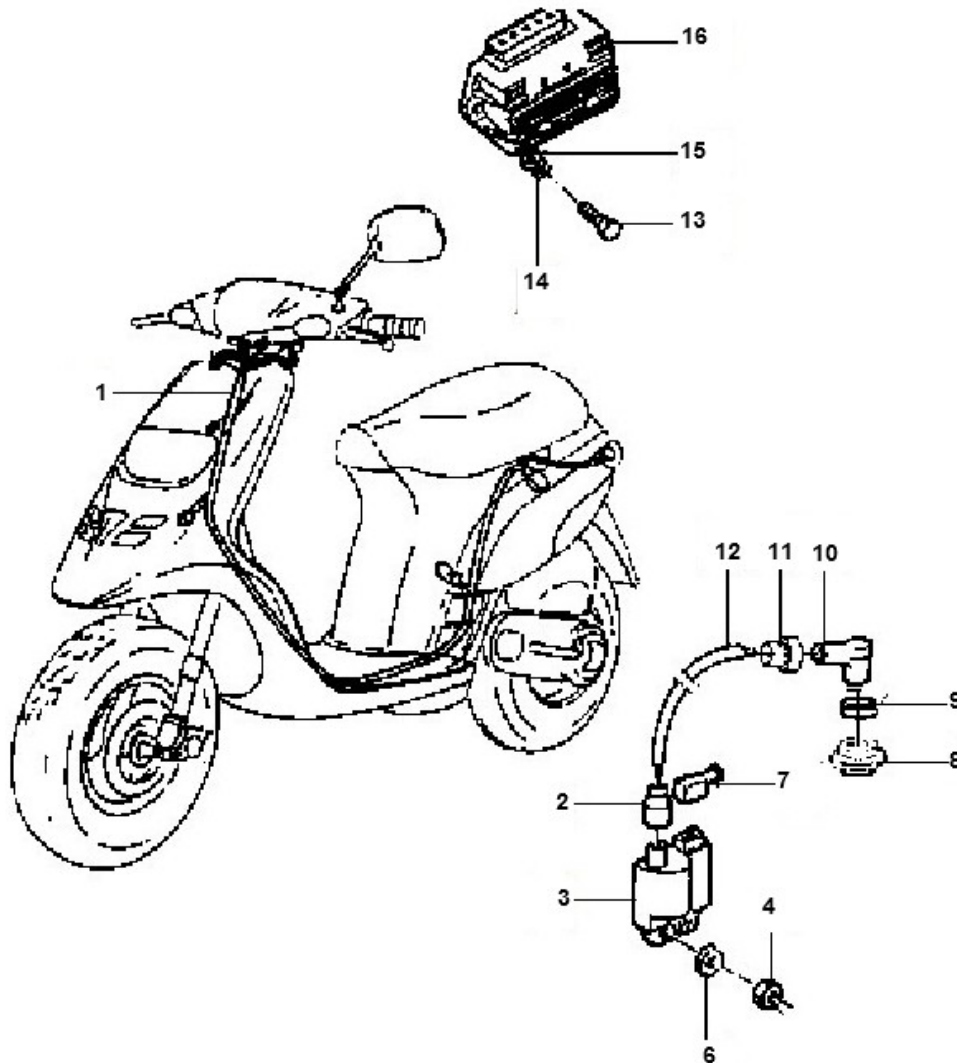

Verzeichnis	Artikelnummer	Beschreibung
02	231571	PIAGGIO C01<->C36 ZÜNDKERZEN GUMMI
03	6670	ZÜNDSPULE PIAGGIO SCOOTER/CIAO nm + CDI OHNE CAT.
03	20927	ZÜNDSPULE PIAGGIO RUNNER NT ZIP 2000+CDI CATALYZER
04	241937	PIAGGIO FLANSCHMUTTER M 5
06	016686	PIAGGIO UNTERLEGSHEIBE
10	88006	KERZENSTECKER MINARELLI AC SCOOTERS ELEC
12	7398	ZÜNDKERZENKABEL 7mm SCHWARZ pro METER
13	89551	FLANSCH SCHRAUBEN SW10 M6x15 SILBER 10st
14	10311	ZAHNSCHEIBE M6 ZINK 100st
15	10314	UNTERLEGSHEIBE M 6 ZINK 100st
16	20924	SPANNUNGSREGLER PIA SCOOTERS neues type ELEC
16	6650	SPANNUNGSREGLER PIA SCOOTERS 50/125cc AT ELEC