

Marke Yamaha
Modell AEROX
Ausführung AEROX 2T 2013
g

MOKiX

Zeichnung 30.ONSTEKING (17243)

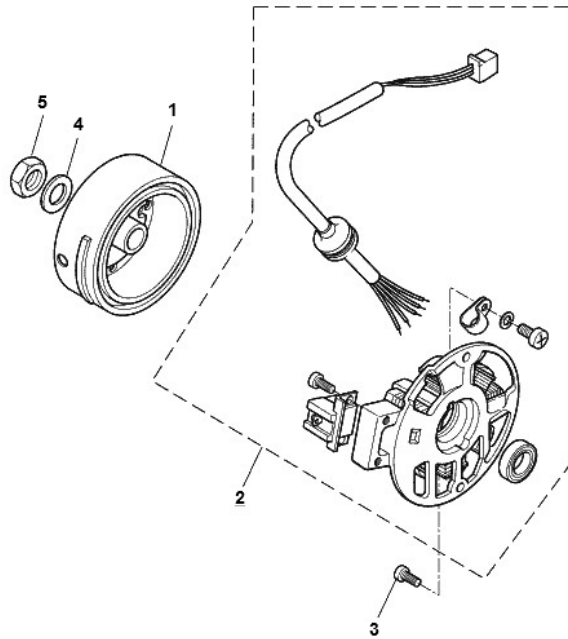

Verzeichnis	Artikelnummer	Beschreibung
01	5BM-H1450-02	nicht im Programm
02	88939	LICHTMACHINE MINARELLI SCOOTER 108mm NM 12pl. ELEC
03	98507-06016	nicht im Programm
04	90201-10X02	nicht im Programm
05	9790	MUTTER M10 X 1.25 (1)