

Marke Yamaha
 Modell NEO'S
 Ausführung NEO'S 2T OT >2008
 g
 Zeichnung 30.VOORREM (9584)

MOKiX

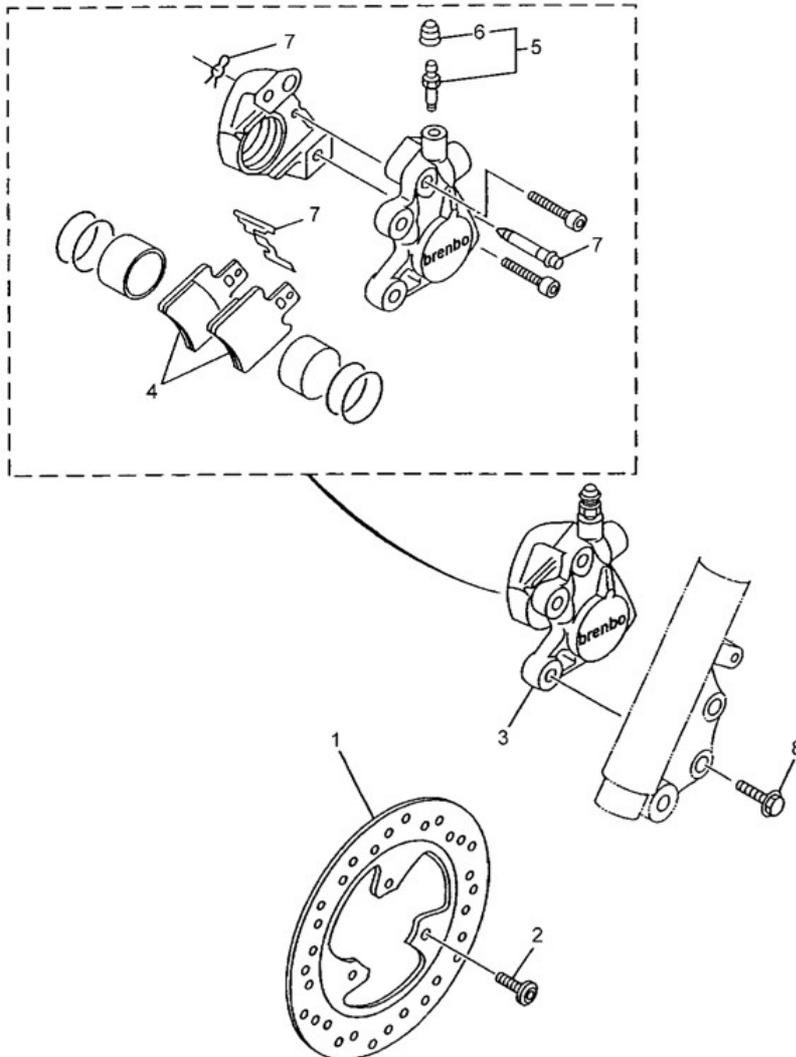

Verzeichnis	Artikelnummer	Beschreibung
01	2068-1615	BREMSSCHEIBE YAMAHA/PIA INOX VORNE 190x58x4 IGM
02	4716	BREMSSCHEIBE VERZENK-BOLZEN M8x30mm BLANK
03	90108	BREMSSATTEL YA AEROX/RUNNER/BW/SPEEDFIGHT ROT
04	10900	BREMSBELAG MKX (APRILIA AMICO/TY/NEO'S/HONDA X8R)
05	4351	ENTLÜFTERNIPPEL BREMBO (M8 x 1.25) PEUGEOT ST
06	4CU-F5825-00	nicht im Programm
07	85161	BREMSSATTEL/BOLZEN GRIMECA VORNE PEUGEOT
08	32519	BOLZEN STOßDÄMPFER M8x32 FILLY1