

Marke Yamaha  
 Modell NEO'S  
 Ausführung NEO'S 2T OT >2008  
 g

**MOKiX**

Zeichnung 13.ACHTERWIEL (9585)

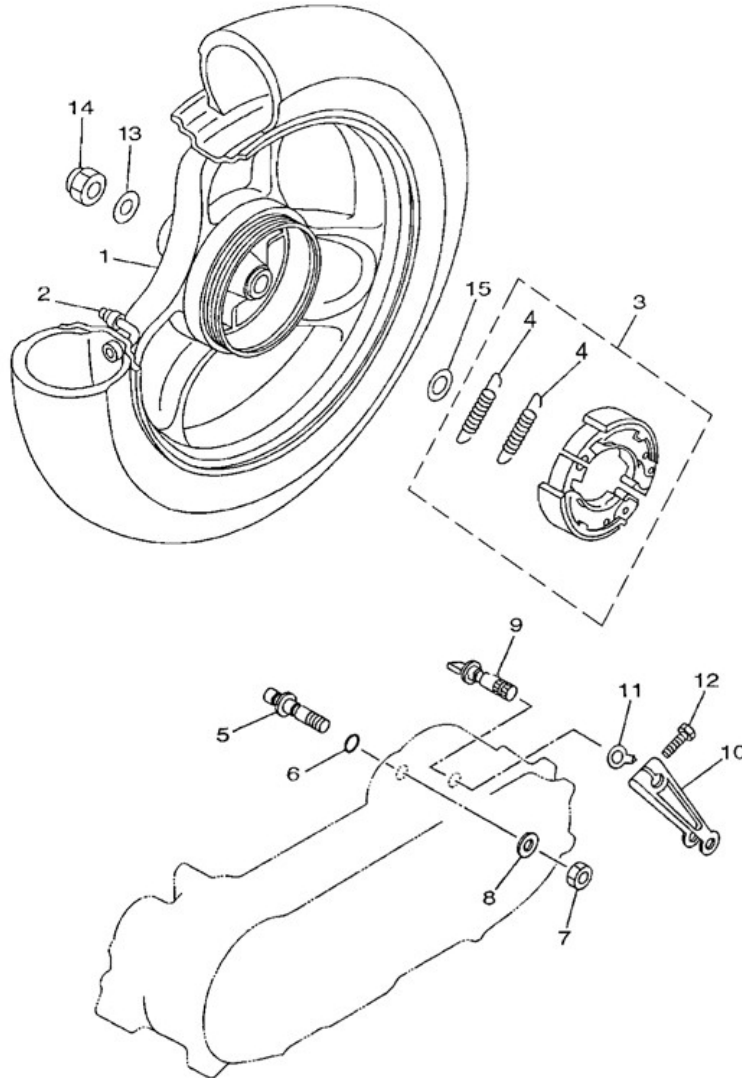

Verzeichnis	Artikelnummer	Beschreibung
01	5AD-F5338-00-35	YA VELGE HINTEN NEO'S 2T
02	8492	VENTIL TUBELESS 90° PVR-70
03	10851	BREMSBELAG MKX (MINARELLI/PEUGEOT)
04	90506-15260	nicht im Programm
05	33.00900.0.00	BREMSACHSE HINTEN BETA ARK AC
06	93210-07X02	YA O-RING
07	3VL-F5182-00	nicht im Programm
08	3VL-F5384-00	nicht im Programm
09	23.80900.0.00	BREMSACHSE BETA ARK AC
10	21.70150.0.00	verfallen BREMSHEBEL HINTEN BETA ARK AC
11	5AD-F533A-00	nicht im Programm
12	89559	FLANSCH SCHRAUBEN SW10 M6x35 SILBER 10st
13	90201-142M6	YA U-SCHEIBE
14	9158	ACHSMUTTER 14mm DIV SCOOTERS
15	90201-142M6	YA U-SCHEIBE