

Marke MOTOR  
 Modell HONDA MT/MB  
 Ausführung HONDA MT/MB  
 9

**MOKiX**

Zeichnung 02.GARTER (19715)

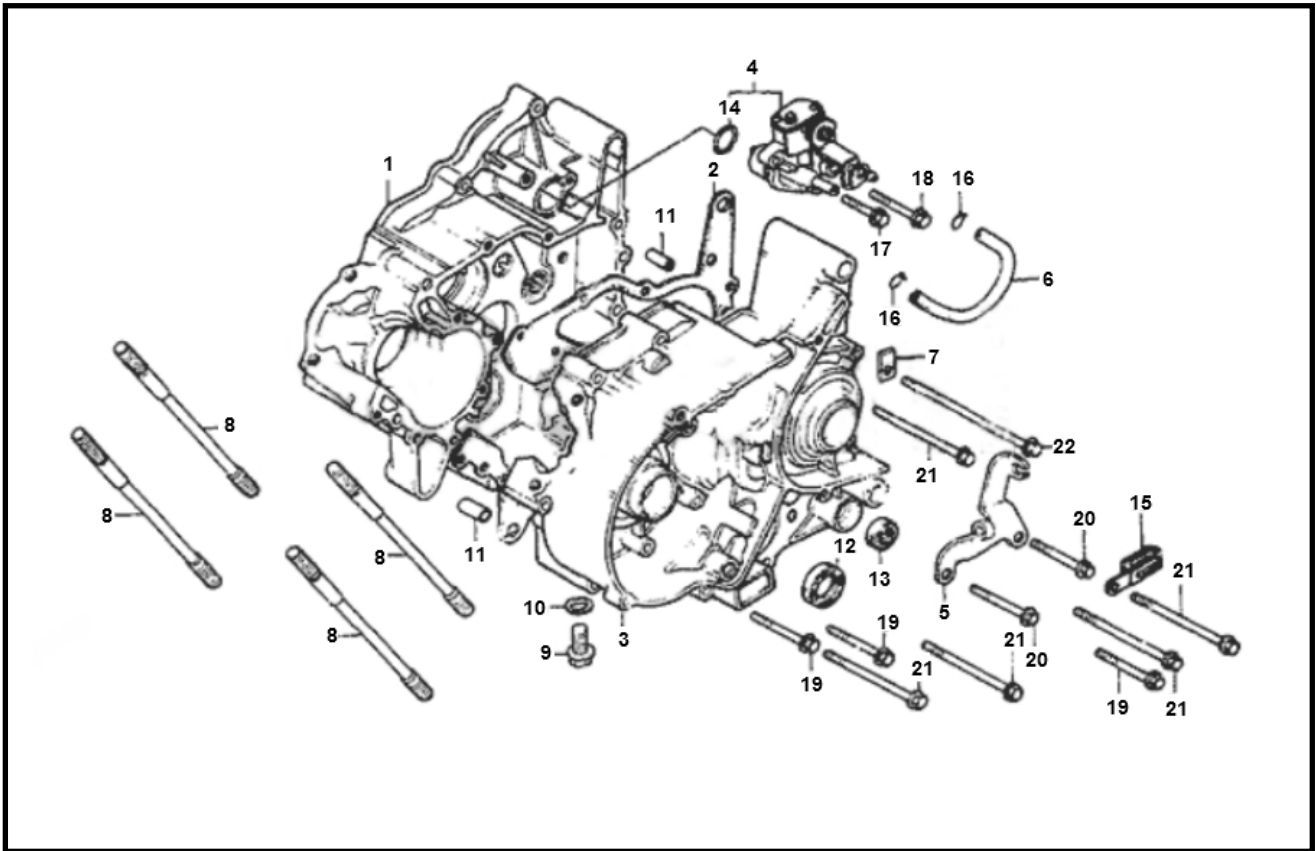

Verzeichnis	Artikelnummer	Beschreibung
02	6394	DICHTSATZ KOMPLETT HONDA MT/MB50 45mm
06	87339	SCHLAUSCHELLE MICKEY CLIP 4.5mm (1)
08	6430	ZYLINDER STEHBOLZEN HONDA MT/MB 50cc
09	91375	ÖL-ABLAßSCHRAUBE HONDA Z50/Z50R/XR50/CT70/SL70
10	10155	KUPFERRING 12x18mm (10)
12	10091	WELLENDICHTRING 20 x 32 x 7 DGS
13	10021	WELLENDICHTRING 12 x 20 x 5 DF ML
16	87339	SCHLAUSCHELLE MICKEY CLIP 4.5mm (1)
17	92247	FLANSCH MOTOR SCHRAUBEN SW 8 M6x 20 SILBER 10st
18	92262	FLANSCH MOTOR SCHRAUBEN SW 8 M6x 35 SILBER 10st
19	92263	FLANSCH MOTOR SCHRAUBEN SW 8 M6x 40 SILBER 10st
20	92264	FLANSCH MOTOR SCHRAUBEN SW 8 M6x 45 SILBER 10st
21	10378	INBUS-SCHRAUBE M10x65 ZINK 10 stuck
22	32649	BOLZEN MOTOR GEHÄUSE M6x110 4T GY6 125cc