

Marke Tomos  
 Modell FLEXER  
 Ausführung FLEXER XL 25-45 K-START '08 >  
 9  
 Zeichnung 10.SPATBORDEN (10081)

**MOKiX**

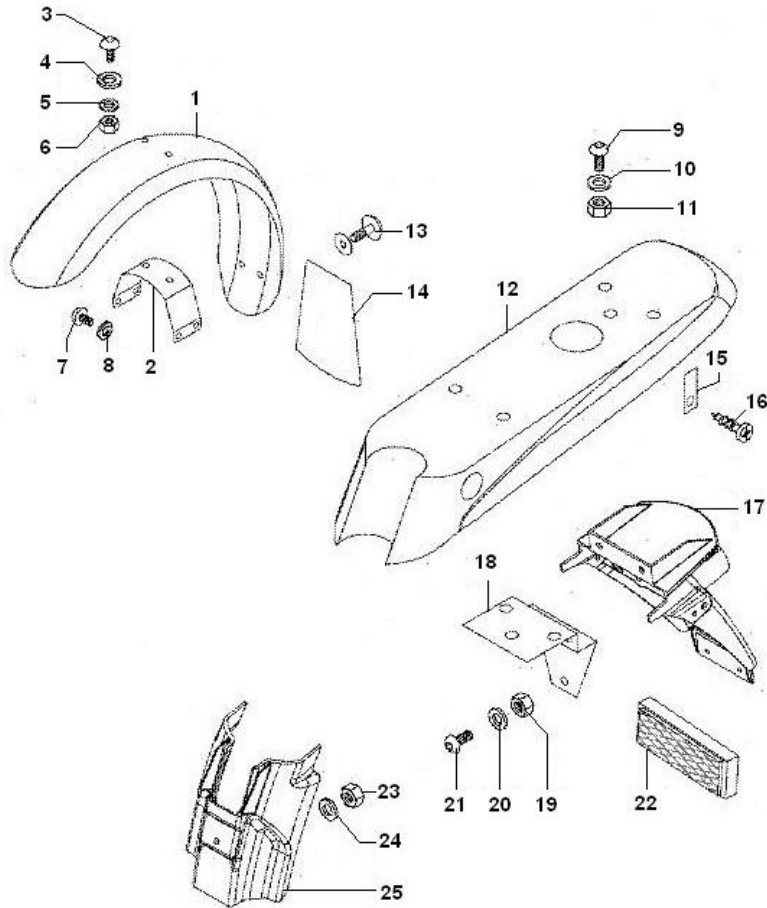

Verzeichniss	Artikelnummer	Beschreibung
01	T242.280.020	TOMOS QUADRO SCHUTZBLECH VORNE SCHWARZ
02	T242.056.020	vervallen TOMOS QUADRO STABILISATOR SCHWARZ
03	214510	INBUS-SCHRAUBE M5x10 ZINK 25st
04	10314	UNTERLEGSCHIEBE M 6 ZINK 100st
05	87263	UNTERLEGSCHIEBE M 5 ZINK 100st
06	10398	SELBSTSICHERNDE MUTTER M 5 ZINK 10st
07	214612	INBUS-SCHRAUBE M6x 12 ZINK 25st
08	10314	UNTERLEGSCHIEBE M 6 ZINK 100st
09	214612	INBUS-SCHRAUBE M6x 12 ZINK 25st
10	10314	UNTERLEGSCHIEBE M 6 ZINK 100st
11	10308	SELBSTSICHERNDE MUTTER M 6 ZINK 10st
12	T242.222.020	TOMOS SCHUTZBLECH HINTEN UNTEN SCHWARZ
13	T234.664	vervallen TOMOS SPANKLEMME 5.0 LDPE
14	T234.656	vervallen TOMOS QUADRO SPRITZLAPPEN
15	T236.393	TOMOS KABELBEHÄLTER

<b>Verzeichnis</b>	<b>Artikelnummer</b>	<b>Beschreibung</b>
16	89880	BLECHSCHRAUBEN SATZ 3.0x10mm SCHWARZ 10st
17	T236.316	TOMOS PACK'R / FLEXER SCHUTZBLECH HINTEN
18	T236.319	TOMOS MONTAGEPLATTE RÜCKLICHT
19	10309	SELBSTSICHERNDE MUTTER M 8 ZINK 10st
20	10315	UNTERLEGSCHIEBE M 8 ZINK 100st
21	214820	INBUS-SCHRAUBE M8x20 ZINK 12st
22	33069	REFLEKTOR RECHTECKIG 94x28 ROT 2 BOLZEN CE
23	10308	SELBSTSICHERNDE MUTTER M 6 ZINK 10st
24	10314	UNTERLEGSCHIEBE M 6 ZINK 100st
25	T236.317	TOMOS FLEXER SCHUTZBLECH INNEN HINTEN